

LEGNOBAGNO

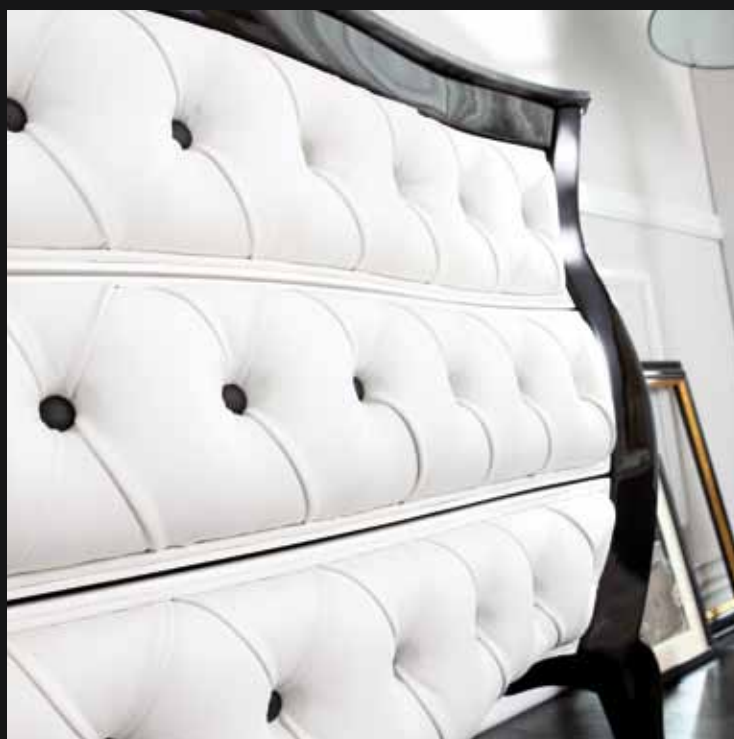

MONOBLOCCHI
Single-Blocks / Мебель моноблок

Style2
COLLECTION

Style2 COLLECTION

Sfogliare queste pagine e suscitare delle emozioni. Questo è l'intento che abbiamo inseguito, nella ricerca delle nuove linee e nella scoperta di nuove finiture. Questo catalogo si affianca al classico "Style" e ne rappresenta un felicissimo completamento. In modo particolare perché introduciamo temi importanti dell'artigianato legato al mobile: il rivestimento in pelle capitonè, l'intaglio su legno massello e la tecnica pittorica. L'intento dunque è quello di marcare ancora di più l'elemento del lavoro artigianale qualificato al fine rendere questi prodotti unici nel loro genere.

Abbiamo introdotto tre mobili assolutamente inediti: il GLAM, il VINTAGE e la consolle VANITY intagliata. Questi tre disegni, si ispirano allo stile più elegante del mobile italiano. Linea dopo linea sono stati rivisti e ridisegnati, studiati e ripensati fino a diventare cosa compiuta. Ogni mobile si rende prezioso e si esalta anche nel particolare, nei dettagli... i dettagli sono importanti. Una maniglia che non è scontata, un bottone Swarovski, un fiore delicatamente dipinto a mano, una foglia scolpita nel legno con forza e precisione. Continua ancora la nostra voglia di proporre non solo semplici mobili ma idee e cultura... nel nostro ambito chiaramente! Per offrire al cliente finale un vero MADE IN ITALY nel senso più "buono" e genuino del termine.

Arousing emotions in those leafing through these pages. This is the goal we pursued in search of new lines and the discovery of new finishes. This catalogue accompanies the classic "Style" and completes it perfectly. This is why we have added significant hand-crafted elements to the furniture: padded leather upholstery, carvings on solid wood and painting techniques. The intent is therefore to enrich the elements further with skilled craftsmanship in order to make these products unique.

We have introduced three absolutely original pieces of furniture: GLAM, VINTAGE and the carved console table VANITY. These three designs are inspired by the most elegant style of Italian furniture. Line after line has been revised and redesigned, studied and recreated to make something complete. Each piece of furniture is precious and the details stand out in particular... details are important. An unusual handle, a Swarovski button, a flower delicately painted by hand, a leaf carved in the wood with strength and accuracy. We continue to want to offer not only simple furniture but ideas and culture... obviously related to our field! We aim to offer the end user a real MADE IN ITALY brand in the best and most genuine sense of the term.

Пролистать эти страницы и вызвать эмоции. Именно это стало нашей целью во время поиска новых линий и новых элементов отделки. Этот каталог прилагается к основному каталогу "Style", являясь великолепным дополнением. Особенным мотивом является представление темы ручной отделки в производстве мебели: отделка из натуральной кожи, резьба по дереву и техника живописи. Нами руководило желание подчеркнуть элемент высококвалифицированной ручной работы, которая придает этим изделиям уникальные в своём роде качества.

Представляем три совершенно новых модели мебели: GLAM, VINTAGE и консоль VANITY с гравировкой. Эти три дизайна были навеяны самым элегантным стилем итальянской мебели. Каждая линия эскиза была многократно пересмотрена, перепроверена и разработана для создания завершённого изделия. Каждый мебельный элемент становится более ценным и особенным благодаря деталям... детали играют важную роль. Специальные и с кристаллами Swarovski ручки, расписанный вручную цветок, вырезанный сильным и точным движением по дереву листок. Не иссякает наше желание предлагать не просто мебель, а идеи и культуру... в нашей области, разумеется! Мы предлагаем конечному клиенту настоящее изделие СДЕЛАНО В ИТАЛИИ в истинном смысле этого слова.

LEGNOBAGNO®



GLAM
VINTAGE
VANITY CAPITONNÈ
VANITY DUETTO
NARCISO DECORATO
VANITY INTAGLIATO

N° 06
N° 28
N° 50
N° 56
N° 72
N° 78



ARTIGIANALITÀ, TECNOLOGIA E DESIGN.

GRAZIE A QUESTI ELEMENTI OPERIAMO, ACCRESCENDO IL VALORE DELLE COSE.

INVENTIVA, MAESTRIA ARTIGIANA E RICERCA SI CONIUGANO, OPERANDO VERSO UN OBIETTIVO COMUNE.

CRAFTSMANSHIP, TECHNOLOGY AND DESIGN

We operate through these elements, increasing the value of objects.

Inventiveness, craftsmanship and research come together, working towards a common goal.

МАСТЕРСТВО, ТЕХНОЛОГИЯ И ДИЗАЙН.

Эти элементы лежат в основе нашего производства, повышающие ценность производимых изделий.

Изобретательность и мастерство ручной работы соединяются с поиском для достижения общей цели.



CAPITONNÈ Artigiani specializzati rivestono con tessuto gli elementi (come i cassetti) con la tecnica dell'imbottitura capitonnè. Lavorazione prodotta su singola richiesta.

CAPITONNÈ Skilled craftsmen cover elements (like drawers) with fabric using the quilted padding technique. Produced by individual request.

КАПИТОНЕ Квалифицированные мастера отделяют тканью элементы мебели (такие, как ящики) с использованием техники обивки капитоне. Изготовление изделий по индивидуальным заказам.



DECORO Anche in questo caso ci affidiamo a degli specialisti nel genere, tutto il procedimento è opera artigianale ed artistica! Dalla preparazione del fondo alla realizzazione dei decori.

DECOR Also in this case we rely on specialists in the sector, the whole procedure is the work of art and craft! From the preparation of the background to the creation of the decorations.

ДЕКОР В этом случае мы также полагаемся на наших мастеров в этой области, где весь процесс выполняется вручную на высокохудожественном и мастерском уровне. Начиная с подготовки основы до исполнения самого декора.



INTAGLIO I motivi e i decori vengono interamente a mano (sgorbie e scalpelli) da maestri intagliatori che rendono ogni mobile un'opera unica e preziosa.

INTAGLIO The patterns and decorations are entirely created by hand (using incisors and chisels) by master carvers that make each piece of furniture unique and precious.

РЕЗЬБА Декор и рисунок выполняются полностью вручную (долотом или резцами) мастерами резьбы по дереву, которые делают каждый мебельный элемент ценным и уникальным.

LEGNOBAGNO nasce nel 1993, da una decennale esperienza di artigianato nel settore del mobile, cominciata nel 1973. La nostra attività nata con presupposti tipicamente artigianali, ha saputo man mano, per esigenze produttive e di mercato, integrare felicemente tra di loro, tradizione artigiana e moderne tecnologie. Oggi LEGNOBAGNO produce arredi di qualità per l'ambiente bagno, in un moderno ed efficiente impianto di circa 10.000 m.q., posizionato nella nuova zona industriale di Cisterna di Latina.

LEGNOBAGNO was born in 1993, from a decade-long craftsmanship experience in the furniture sector, begun in 1973. Our business, born from typical craftsmanship, gradually learned to combine artisan tradition with modern technology, to meet production and market needs. Today LEGNOBAGNO produces quality furniture for the bathroom, in a modern and efficient factory covering 10,000 square metres, located in the new industrial area of Cisterna di Latina.

Компания LEGNOBAGNO была создана в 1993 году, в основе которой лежит результат 10-летнего опыта работы мебельной мастерской, начиная с 1973 года. Наша компания, рожденная исключительно как кустарное производство, смогла, в соответствии с требованиями производства и рынка, успешно объединить как ремесленные традиции мастеров, так и современные технологии. Сегодня компания LEGNOBAGNO выпускает высококачественную мебель для ванных комнат на современном и высокоэффективном производстве с общей площадью около 10 000 кв.м., расположенной в новой промышленной зоне итальянского города Cisterna di Latina.



GLAM. NEL SEGNO DELL'ELEGANZA

IL GLAM È UNA CONSOLLE DI ELEGANZA STRAORDINARIA. LE LINEE SONO SINUOSE E SOBBIE, IL DESIGN È MODERNO MA EVOCA LE FORME CLASSICHE IN MODO "GARBATO" ED ORIGINALE. È DISPONIBILE IN DUE VERSIONI: AD UNICO CASSETTONE CON RIVESTIMENTO CAPITONNÉ OPPURE CON TRE CASSETTI (IN QUESTO CASO MAI CAPITONNÉ, MA LACCATI, FOGLIA O ALTRE FINITURE). TUTTE LE FINITURE SONO POSSIBILI: LACCATI LUCIDI E OPACHI, ANTICATI E SPIGOLATI. MERAVIGLIOSE LE MANIGLIE, IN FINITURA ORO E CROMO CON *Swarovski elements*.

GLAM. IN THE NAME OF ELEGANCE

Glam is a console table of extraordinary elegance. The lines are curvy and simple, the design is modern but evokes classic shapes in a gentle and original way. It is available in two versions: as a single dresser with quilted padding or with three drawers (in this case not quilted but lacquered, with leaf or other finishes). All finishes are possible: glossy and matt, antiqued and rub-through lacquers. The handles are wonderful with chrome and gold finish and Swarovski elements.

GLAM. ПОД ЗНАКОМ ЭЛЕГАНТНОСТИ

Модель Glam - это консоль необычайной элегантности. Мягкие и сдержанные линии, современный дизайн с обращением к классическим формам в оригинальном и "своеобразном" стиле. Модель представлена двумя версиями: с одним большим ящиком с отделкой капитоне или с тремя ящиками (в данном случае без капитоне, а с лакированной, фольгированной или другой отделкой). Возможны любые типы отделки: глянцевая и матовая лакированная поверхность, отделка с эффектом старения и "спигolato" (с зашкуриванием основного цвета по кромкам). Великолепные ручки, с золотистой и хромированной отделкой и элементами Swarovski.





GLAM 01

La sorpresa di vedere due volti che si incontrano, colori giovani e freschi in felice connubio. Una proposta esuberante e di grande carattere.

The surprise of seeing two faces that meet, young and fresh colours in a perfect combination. An exuberant offer of great character.
Совершенным сюрпризом представлено сочетание свежих и радостных цветов. Энергичное предложение с сильным характером.



PER IL MODELLO GLAM SONO DISPONIBILI 2 TIPI DI MANIGLIE.
THERE ARE 2 TYPES OF HANDLES FOR THE GLAM MODEL.
ДЛЯ МОДЕЛИ GLAM ПРЕДЛАГАЮТСЯ 2 ТИПА РУЧЕК.



Maniglia con Swarovski elements (a richiesta)
Handle with Swarovski elements (on request)
Ручка с элементами Swarovski (по заказу).

Maniglia cromo/oro (di serie)
Chrome/gold handle (standard)
Ручка хромированная/с золотым покрытием (серийной комплектации).



Colore composizione: Struttura bianco lucido e frontali glicine lucido.
Materiali: Legno multistrato e gambe in legno massello.
Top lavabo: Piano in marmo bianco Carrara e lavabo sottopiano universale.
I particolari: Maniglie e lampade con Swarovski elements.

Color composition: Glossy white frame and glossy wisteria front.
Materials: Multilayer wood and solid wood legs.
Top: White Carrara marble top and standard wash-basin undertop.
Detail: Handles and lamps with Swarovski elements.

Цвет комплекта: Структура белого глянцевого цвета и передние глянцевые панели цвета глицинии.
Материалы: Многослойная древесина, ножки из цельного дерева.
Столешница раковины: Поверхность из белого мрамора Carrara с универсальной встраиваемой раковиной.
Детали: Ручки и светильники с элементами Swarovski.

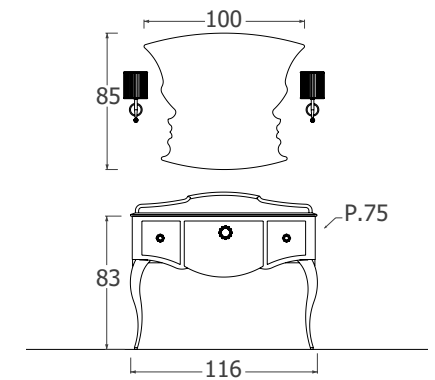

GLAM 02

Preziosissima imbottitura in pelle colore Champagne. Questa finitura è molto particolare, al tatto si presenta con effetto seta.

Precious Champagne colour leather padding. This finish is very special, silky to the touch.

Ценная кожаная отделка цвета Шампань. Эта особая отделка, на ощупь напоминающая шёлк.



Colore composizione: Struttura grigio antracite lucido e cassettoni grigio antracite e rivestimento capitonné in pelle color champagne.
Materiali: Legno multistrato e gambe in legno massello.
Top lavabo: Piano in marmo tecnico botticino e lavabo sottopiano universale.
Apertura cassetti: Push-pull / Spingi apri.
I particolari: Lampade con Swarovski elements.

Color composition: Glossy anthracite grey frame and grey dresser, anthracite and champagne colour quilted leather padding.
Materials: Multilayer wood and solid wood legs.
Top: Botticino marble top and standard wash-basin undertop.
Drawer opening: Push-pull / Push open.
Detail: Lamps with Swarovski elements.

Цвет комплекта: Структура глянцевая, цвета серый антрацит с большим ящиком цвета серый антрацит и с кожаной отделкой капитоне цвета шампань.
Материалы: Многослойная древесина, ножки из цельного дерева.
Столешница раковины: Поверхность из специального типа мрамора Botticino с универсальной встраиваемой раковиной.
Система открывания ящиков: Push-pull / Открытие при нажатии.
Детали: Светильники с элементами Swarovski.

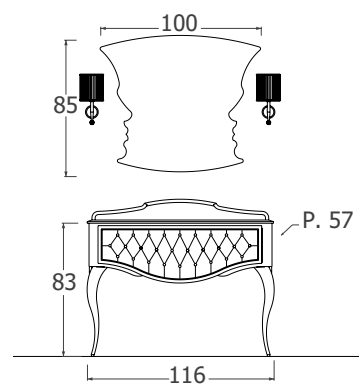



GLAM 03

Eleganza e raffinatezza che possono emozionare. Il nero e la foglia oro sono un classico, mai scontato e di effetto garantito. Notare la ricchezza dei particolari, anche nelle lampade e nelle preziose maniglie.

Elegance and refinement that can excite. Black and gold leaf is a classic, never commonplace and with guaranteed effect. Note the richness of detail, even in the lamps and precious handles.

Элегантность и изящество, вызывающие восхищение. Чёрный цвет и золотое фольгирование являются классическим, непреходящим союзом с постоянно гарантированным эффектом. Здесь привлекает внимание богатство деталей, в том числе в отношении престижной отделки светильников и ручек.





PER IL MODELLO GLAM SONO DISPONIBILI 2 TIPI DI MANIGLIE.
THERE ARE 2 TYPES OF HANDLES FOR THE GLAM MODEL.
ДЛЯ МОДЕЛИ GLAM ПРЕДЛАГАЮТСЯ 2 ТИПА РУЧЕК.



Maniglia con Swarovski elements (a richiesta)
Handle with Swarovski elements (on request)
Ручка с элементами Swarovski (по заказу).

Maniglia cromo/oro (di serie)
Chrome/gold handle (standard)
Ручка хромированная/с золотым покрытием (серийной комплектации).



Colore composizione: Struttura nero lucido e cassetti foglia oro.
Materiali: Legno multistrato e gambe in legno massello.
Top lavabo: Cristallo integrale rivestito in foglia oro.
I particolari: Maniglie e lampade con Swarovski elements.

Color composition: Glossy black frame and gold leaf drawers.
Materials: Multilayer wood and solid wood legs.
Top: Integrated glass covered with gold leaf.
Detail: Handles and lamps with Swarovski elements.

Цвет комплекта: Структура глянцевая чёрная, ящики отделаны золотым фольгированием.
Материалы: Многослойная древесина, ножки из цельного дерева.
Столешница раковины: Цельная стеклянная поверхность с покрытием из золотого фольгирования.
Детали: Ручки и светильники с элементами Swarovski.

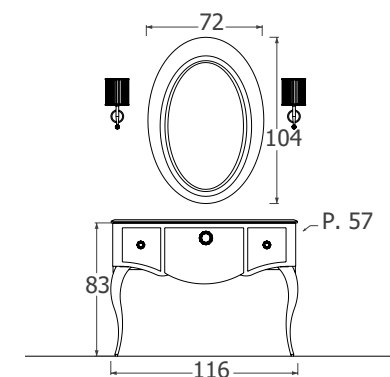



GLAM 04

Un particolare che rende l'imbottitura capitonnè ancora più preziosa: l'inserto dei bottoni Swarovski. Una possibilità in più, che rende questo manufatto ancora più speciale.

A detail that makes the quilted padding even more valuable: Swarovski button inserts. One more option which makes this object even more special.
Особая деталь, которая делает отделку капитоне ещё более ценной: вставки кристаллов Swarovski в ручки мебели. Дополнительная возможность сделать данное изделие ещё более особенным.





Colore composizione: Struttura bianco lucido e cassettoni bianco con rivestimento capitonné grigio antracite.
Materiali: Legno multistrato e gambe in legno massello.
Top lavabo: Piano in marmo bianco Carrara e lavabo sottopiano universale.
Apertura cassetti: Push-pull / Spingi apri.
I particolari: Lampade e bottoni dell'imbottitura con Swarovski elements.

Color composition: Glossy white frame and white dresser with anthracite grey quilted padding.
Materials: Multilayer wood and solid wood legs.
Top: White Carrara marble top and standard wash-basin undertop.
Drawer opening: Push-pull / Push open.
Detail: Lamps and padding buttons with Swarovski elements.

Цвет комплекта: Структура глянцевая белая с большим белым ящиком с отделкой капитоне цвета серый антрацит.
Материалы: Многослойная древесина, ножки из цельного дерева.
Столешница раковины: Поверхность из белого мрамора Carrara с универсальной встраиваемой раковиной.
Система открывания ящиков: Push-pull / Открытие при нажатии.
Детали: Светильники и кнопки отделки с элементами Swarovski.

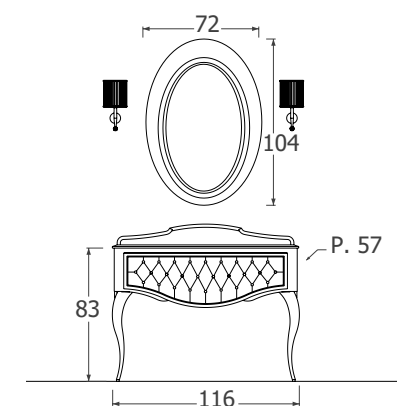

VINTAGE. MAESTOSITÀ, CLASSE E FUNZIONALITÀ

IL VINTAGE È UN MOBILE DI STRAORDINARIA IMPORTANZA. IL SUO CORPO E LA SUA STRUTTURA SONO ESTREMAMENTE CONSISTENTI MA AL CONTEMPO LE FORME SONO EQUILIBRATE E SINUOSE. È UN MOBILE CHE SI DISTINGUE CON UN DISEGNO ORIGINALE. LA BELLEZZA STILISTICA SI ACCOMPAGNA ANCHE ALLA FUNZIONALITÀ, IL VINTAGE DISPONE INFATTI DI TRE CAPIENTI CASSETTONI. È DISPONIBILE IN UNICA VERSIONE CON TRE CASSETTI IN TUTTE LE FINITURE POSSIBILI: NOCE, LACCATI LUCIDI E OPACHI, ANTICATI, SPIGOLATI E FOGLIA. DI GRANDE CLASSE ED IMPATTO LA VERSIONE CON IMBOTTITURA CAPITONNÉ, A NOSTRO PARERE LA FINITURA IN CUI TROVA LA SUA MASSIMA ESPRESSIONE.

VINTAGE. MAJESTY, CLASS AND FUNCTIONALITY

Vintage is a piece of extraordinary magnificence. Its body and frame are very compact but feature balanced and sinuous shapes at the same time. It is a piece of furniture that stands out because of its original design. The stylistic beauty is also accompanied by functionality, Vintage in fact features three spacious drawers. It is available in only one version with three drawers and all the finishing options: walnut, glossy and matte, antique, rub-through and leaf lacquers. The version with quilted padding has great impact and class. In our opinion this finish interprets it the best possible way.

VINTAGE. ТОРЖЕСТВЕННОСТЬ, ВЫСОКИЙ КЛАСС И ФУНКЦИОНАЛЬНОСТЬ

Модель Vintage - это мебельный элемент особого значения. Очень прочные корпус и структура мебели в гармонии с линиями и формами. Этот мебельный элемент отличается оригинальным дизайном. Безупречное сочетание красоты стили и функциональности; модель Vintage оборудована тремя вместительными ящиками. Она доступна только в одном варианте со всеми возможными отделками: лакированная глянцевая и матовая, орех, отделка с эффектом старения, "спиголато" и фольгирование. Очень эффектно выглядит версия с капитоне, мы считаем эту отделку самой эффектной для данной модели.



VINTAGE 01

Un mobile che è emblema e fonte di ispirazione di tutto il progetto. La ricchezza di questo mobile è ricercata in ogni particolare, il bianco e il nero si alternano con eleganza in ogni dettaglio.

A piece of furniture that is an emblem and a source of inspiration for the entire project. The richness of this piece of furniture is found in every detail, the white and black alternate with elegance in every detail.

Это мебельный элемент, ставший эмблемой и вдохновением для всего проекта. Ценной характеристикой этой модели является изысканность каждого элемента, где белый и чёрный цвета элегантно чередуются в каждой детали.



Colore composizione: Struttura nero lucido e cassetti con imbottitura capitonn  in pelle bianca.
Materiali: Legno multistrato e gambe in legno massello.
Top lavabo: Piano in marmo Nero Marquina e lavabo sottopiano universale.
Apertura cassetti: Push-pull / Spingi apri.

Color composition: Glossy black frame with white leather quilted padding.
Materials: Multilayer wood and solid wood legs.
Top: Black Marquina marble top and standard wash-basin undertop.
Drawer opening: Push-pull / Push open.

Цвет комплекта: Структура глянцевая чёрная, ящики с отделкой капитоне из белой кожи.
Материалы: Многослойная древесина, ножки из цельного дерева.
Столешница раковины: Поверхность из чёрного мрамора Marquina с универсальной встраиваемой раковиной.
Система открывания ящиков: Push-pull / Открытие при нажатии.

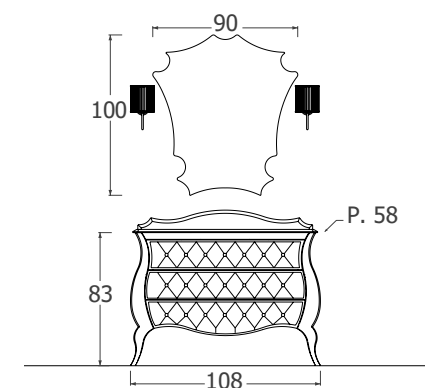



VINTAGE 02

Grande effetto anche in una delle finiture più tradizionali: il noce. In ottimale abbinamento con un marmo davvero esclusivo: il New Emperador.

It creates a great effect even with a more traditional finish: walnut. Optimally combined with a really exclusive marble type: New Emperador.
Очень эффектно выглядит даже в такой традиционной отделке, как орех.
Оптимальное сочетание с эксклюзивным типом мрамора New Emperador.

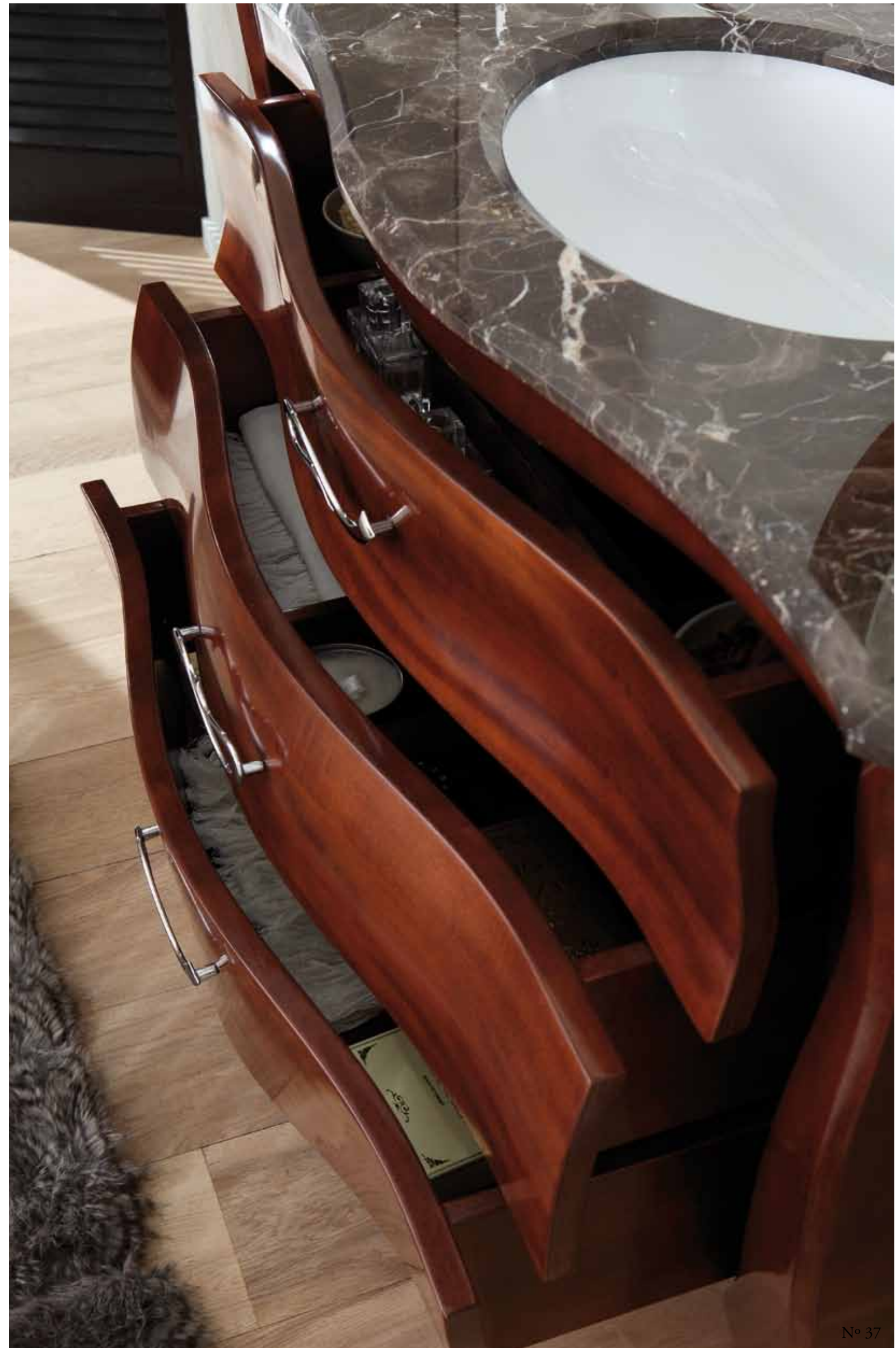

Colore composizione: Noce.
Materiali: Legno multistrato e gambe in legno massello.
Top lavabo: Piano in marmo New Emperador e lavabo sottopiano universale.

Color composition: Walnut.
Materials: Multilayer wood and solid wood legs.
Top: New Emperador marble top and standard wash-basin undertop.

Цвет комплекта: Орех.
Материалы: Многослойная древесина, ножки из цельного дерева.
Столешница раковины: Поверхность из мрамора New Emperador с универсальной встраиваемой раковиной.

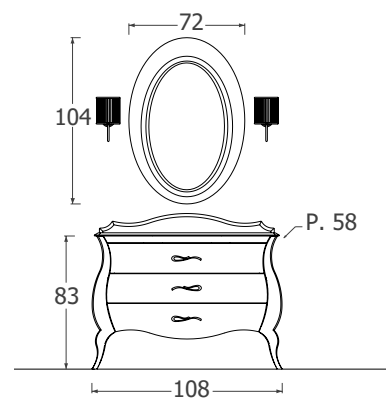



VINTAGE 03

Grande effetto anche in una delle finiture più tradizionali: il bianco lucido.
In ottimale abbinamento con un marmo davvero esclusivo: il Nero Marquina.

It creates a great effect even with a more traditional finish: glossy white. Optimally
combined with a truly exclusive marble type: Black Marquina.
Очень эффектно выглядит даже с традиционной белой глянцевой отделкой.
Оптимальное сочетание с эксклюзивным мрамором Nero Marquina.





Colore composizione: Bianco lucido.
Materiali: Legno multistrato e gambe in legno massello.
Top lavabo: Piano in marmo Nero Marquina e lavabo sottopiano universale.

Color composition: Glossy white.
Materials: Multilayer wood and solid wood legs.
Top: Black Marquina marble top and standard wash-basin undertop.

Цвет комплекта: Белый глянцевый.
Материалы: Многослойная древесина, ножки из цельного дерева.
Столешница раковины: Поверхность из чёрного мрамора Marquina с универсальной встраиваемой раковиной.

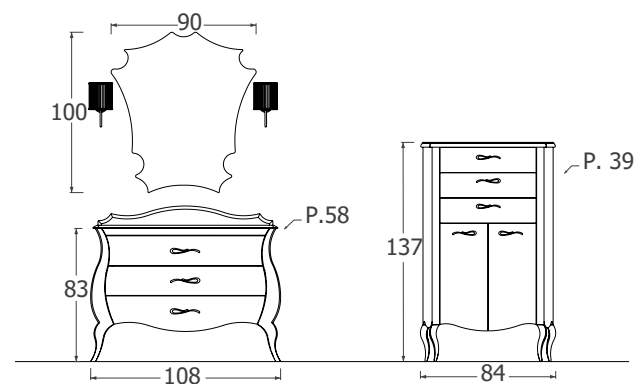



VINTAGE 04

Grande scelta di raffinatezza, soluzione di prestigio per chi ama colori non appariscenti ma soluzioni stilistiche e oggetti di grande valore.

Refined and prestigious choice for those who love sober colours, stylish solutions and objects of great value.

Отличный выбор изысканности и роскоши, решение для тех, кто любит спокойные тона и стильный дизайн с элементами большой ценности.





Colore composizione: Grigio antracite lucido e cassetti in foglia argento.
Materiali: Legno multistrato e gambe in legno massello.
Top lavabo: Cristallo integrale extrachiario colore grigio antracite.

Color composition: Glossy anthracite grey and silver leaf drawers.
Materials: Multilayer wood and solid wood legs.
Top: Integrated extra light anthracite grey glass.

Цвет комплекта: Глянцевый серый антрацит и ящики с серебряным фольгированием.
Материалы: Многослойная древесина, ножки из цельного дерева.
Столешница раковины: Целая очень прозрачная стеклянная поверхность цвета серый антрацит.

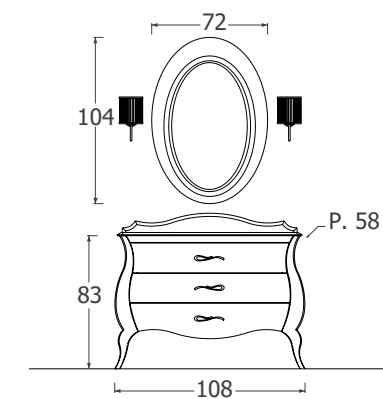

VANITY CAPITONNÉ. IL CLASSICO INTRAMONTABILE

QUESTO MOBILE, È IL GIÀ BEN NOTO VANITY. IL PRIMO PRODOTTO CHE HA DATO INIZIO AL CATALOGO STYLE. IN QUESTA NUOVA PROPOSTA È STATO RIVISITATO CON L'IMBOTTITURA CAPITONNÉ, L'EFFETTO È DI GRANDE RAFFINATEZZA. IL RIVESTIMENTO DONA AL MOBILE UNA FISIONOMIA DEL TUTTO NUOVA.

VANITY CAPITONNÉ. THE TIMELESS CLASSIC
This piece of furniture is the well-known Vanity. The first product that started the Style catalogue. Here, it has been revised with quilted padding creating a highly refined effect. The covering gives the piece a completely new appearance.

VANITY CAPITONNÉ. КЛАССИКА, НЕ ПОДВЛАСТНАЯ ВРЕМЕНИ
Это уже хорошо известный мебельный элемент Vanity. Первое изделие, давшее начало каталогу Style. В этом новом варианте модель была пересмотрена и представлена вновь с использованием изысканной отделки капитоне. Данный вид отделки придает этой мебели совершенно новый внешний вид.





VANITY CAPITONNÈ

Intramontabile mobile Vanity... ora anche con imbottitura capitonnè, giovane e classico al tempo stesso, si presta ad arredare i più svariati contesti.

Vanity is a timeless piece ... now with quilted padding, young and classic at the same time, it lends itself to furnishing the most diverse environments.
Неподвластная времени модель Vanity... теперь также с отделкой капитоне - одновременно классическая и современная, отлично подходит для различных типов обстановки.



Colore composizione: Bianco lucido e cassetti con imbottitura capitonnè in pelle bianca.
Materiali: Legno multistrato e gambe in legno massello.
Top lavabo: Lavabo integrale in cristallo bianco extrachiario.
Apertura cassetti: Push-pull / Spingi apri.
I particolari: Lampade con Swarovski elements.

Color composition: Glossy white and drawers with white leather quilted padding.
Materials: Multilayer wood and solid wood legs.
Top: Integrated extra light white glass wash-basin.
Drawer opening: Push-pull / Push open.
Detail: Lamps with Swarovski elements.

Цвет комплекта: Глянцевый белый с ящиками, отделанными капитоне из белой кожи.
Материалы: Многослойная древесина, ножки из цельного дерева.
Столешница раковины: Целая очень прозрачная стеклянная поверхность.
Система открывания ящиков: Push-pull / Открытие при нажатии.
Детали: Светильники с элементами Swarovski.

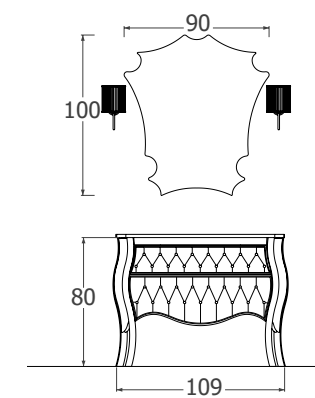

VANITY DUETTO. L'ELEGANZA IN VERSIONE DOPPIA!

ANCORA SPAZIO AL VANITY. LA TANTO RICHIESTA VERSIONE CON DOPPIO LAVABO È FINALMENTE ARRIVATA. MERAVIGLIOSA SOLUZIONE PER CHI PUÒ PERMETTERSI QUESTO "LUI E LEI" DI GRANDE ELEGANZA. DISPONIBILE IN UNICA VERSIONE CON DUE ENORMI CASSETTONI, SONO POSSIBILI TUTTE LE FINITURE COMPRESA CHIARAMENTE L'IMBOTTITURA CAPITONNÈ.

VANITY DUETTO. ELEGANCE IN DOUBLE VERSION!

Another version of Vanity. The much-requested version with double wash-basin has finally arrived. A wonderful solution for those who can afford this elegant "His and Hers" version. Available only in one version with two huge dressers, all finishes are available including quilted padding.

VANITY DUETTO. ДВОЙНАЯ ЭЛЕГАНТНОСТЬ!

И снова Vanity. Представлена долгожданная версия с двойной раковиной. Великолепное решение для тех, кто может себе позволить этот элегантный выбор "Он и Она". Предлагается в единственном решении с двумя очень большими ящиками; возможны любые типы отделки, включая также отделку капитоне.



VANITY DUETTO 01

Come restare indifferenti guardando questa foto? Soluzione d'arredo unica, davvero il mobile dei sogni. Ricchezza ed eleganza senza nessun risparmio!

How can you not react to this photo? A unique furniture solution, really the furniture of your dreams. Richness and elegance which spares nothing!

Как можно остаться безразличным, взглянув на это фото? Уникальное интерьерное решение, мебель, о которой можно только мечтать. Роскошь и элегантность без границ!





Colore composizione: Struttura rosa e cassetti con imbottitura capitonnè in pelle bianca.
Materiali: Legno multistrato e gambe in legno massello.
Top lavabo: Lavabo integrale in cristallo rosa extrachiario.
Apertura cassetti: Push-pull / Spingi apri.
I particolari: Lampade con Swarovski elements.

Color composition: Pink frame and drawers with white leather quilted padding.
Materials: Multilayer wood and solid wood legs.
Top: Integrated extra light pink glass wash-basin.
Drawer opening: Push-pull / Push open.
Detail: Lamps with Swarovski elements.

Цвет комплекта: Структура розового цвета с ящиками, отделанными капитоне из белой кожи.
Материалы: Многослойная древесина, ножки из цельного дерева.
Столешница раковины: Целая очень прозрачная стеклянная поверхность розового цвета.
Система открывания ящиков: Push-pull / Открытие при нажатии.
Детали: Светильники с элементами Swarovski.

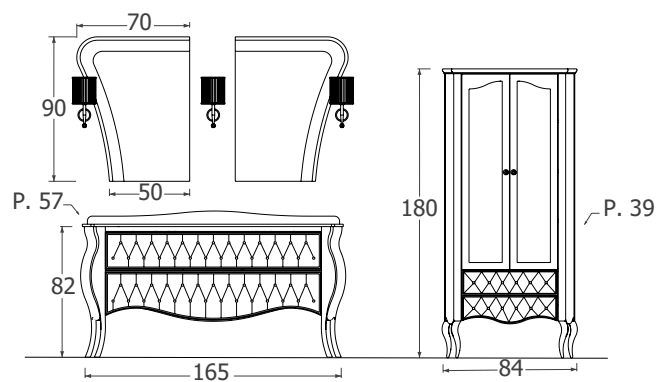

VANITY DUETTO 02

Il duetto in un classico ed intramontabile abbinamento di colori, bellezza e praticità senza pari.

The Duetto with a classic and timeless combination of colours, beauty and unmatched practicality.
Классическое и непреходящее сочетание цветов, красоты и практичности, которому нет равных.





Colore composizione: Noce.
Materiali: Legno multistrato e gambe in legno massello.
Top lavabo: Piano in marmo tecnico Botticino e lavabo sottopiano universale.

Color composition: Walnut.
Materials: Multilayer wood and solid wood legs.
Top: Botticino marble top and standard wash-basin undertop.

Цвет комплекта: Орех.
Материалы: Многослойная древесина, ножки из цельного дерева.
Столешница раковины: Поверхность из специального типа мрамора Botticino с универсальной встраиваемой раковиной.

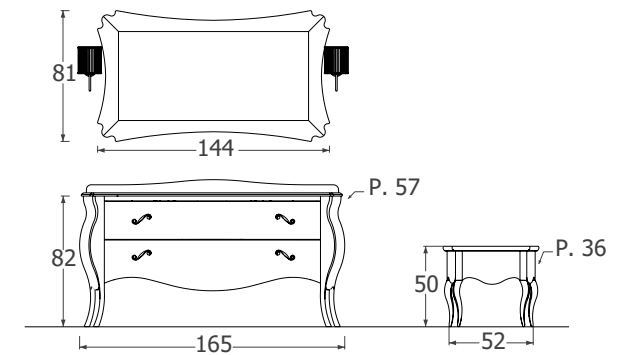

VANITY DUETTO 03

Soluzione unica per avere un esclusivo "Lui e Lei" nel segno dell'eleganza, che contraddistingue i prodotti Style.

A unique solution for an exclusive "His and Hers" version marked by the elegance that distinguishes Style products.

Уникальное и эксклюзивное решение "Он и Она" под знаком элегантности, которым отличаются изделия серии Style.





Colore composizione: Bianco lucido.
Materiali: Legno multistrato e gambe in legno massello.
Top lavabo: Lavabo integrale in cristallo nero.

Color composition: Glossy white.
Materials: Multilayer wood and solid wood legs.
Top: Integrated black glass wash-basin.

Цвет комплекта: Белый глянцевый.
Материалы: Многослойная древесина, ножки из цельного дерева.
Столешница раковины: Цельная поверхность из чёрного стекла.

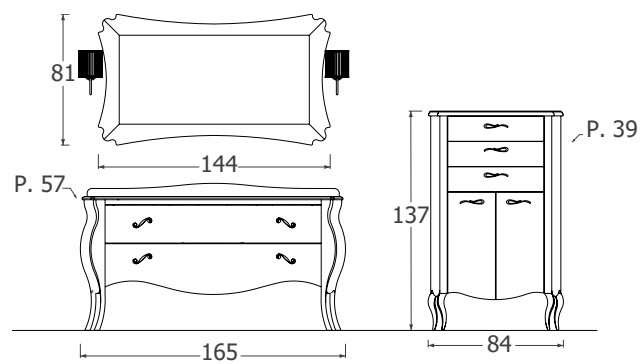

NARCISO DECORATO. NEL SEGNO DELL'ARTE

ECCO IL NARCISO, UN MOBILE GIÀ CONOSCIUTO CHE FA PARTE DELLA PRECEDENTE COLLEZIONE STYLE. QUESTO SPLENDIDO OGGETTO È UN VERO E PROPRIO QUADRO. I MOTIVI FLOREALI CHE SCONTORNANO FIANCHI, ANTE E CORNICE DELLO SPECCHIO, SONO REALIZZATI IN FOGLIA ORO E VENGONO RIFINITI A PENNELLO NEI CONTORNI. TUTTO È DIPINTO A MANO, ANCHE IL FONDO ANTICATO È REALIZZATO MANUALMENTE, SECONDO TECNICHE E TRADIZIONI D'ALTRI TEMPI. UN VERO OGGETTO AUTENTICO, DEDICATO AD AMATORI DEL GENERE.

NARCISO DECORATO. IN THE NAME OF ART.

This is Narciso, a piece of furniture that has already been seen before and is part of the previous Style collection. This beautiful object is a real painting. The floral patterns that cut out the sides, doors and mirror frame are made of gold leaf and finished using a brush on the border. Everything is hand painted, even the antiqued background is created by hand, using ancient techniques and traditions. A true, authentic object, dedicated to lovers of this style.

NARCISO DECORATO. ПОД ЗНАКОМ ИСКУССТВА

Narciso - мебель для ванных, представленная также в предыдущей коллекции Style. Этот великолепный предмет мебели - самая настоящая картина. Цветочные мотивы, обрамляющие боковины, створки и рама зеркала выполнены из золотого фольгирования с обведёнными кистью контурами. Роспись, в том числе фон с эффектом старения, выполняется вручную с использованием традиций старинной художественной техники. Это оригинальное изделие, предназначенное для любителей данного стиля.

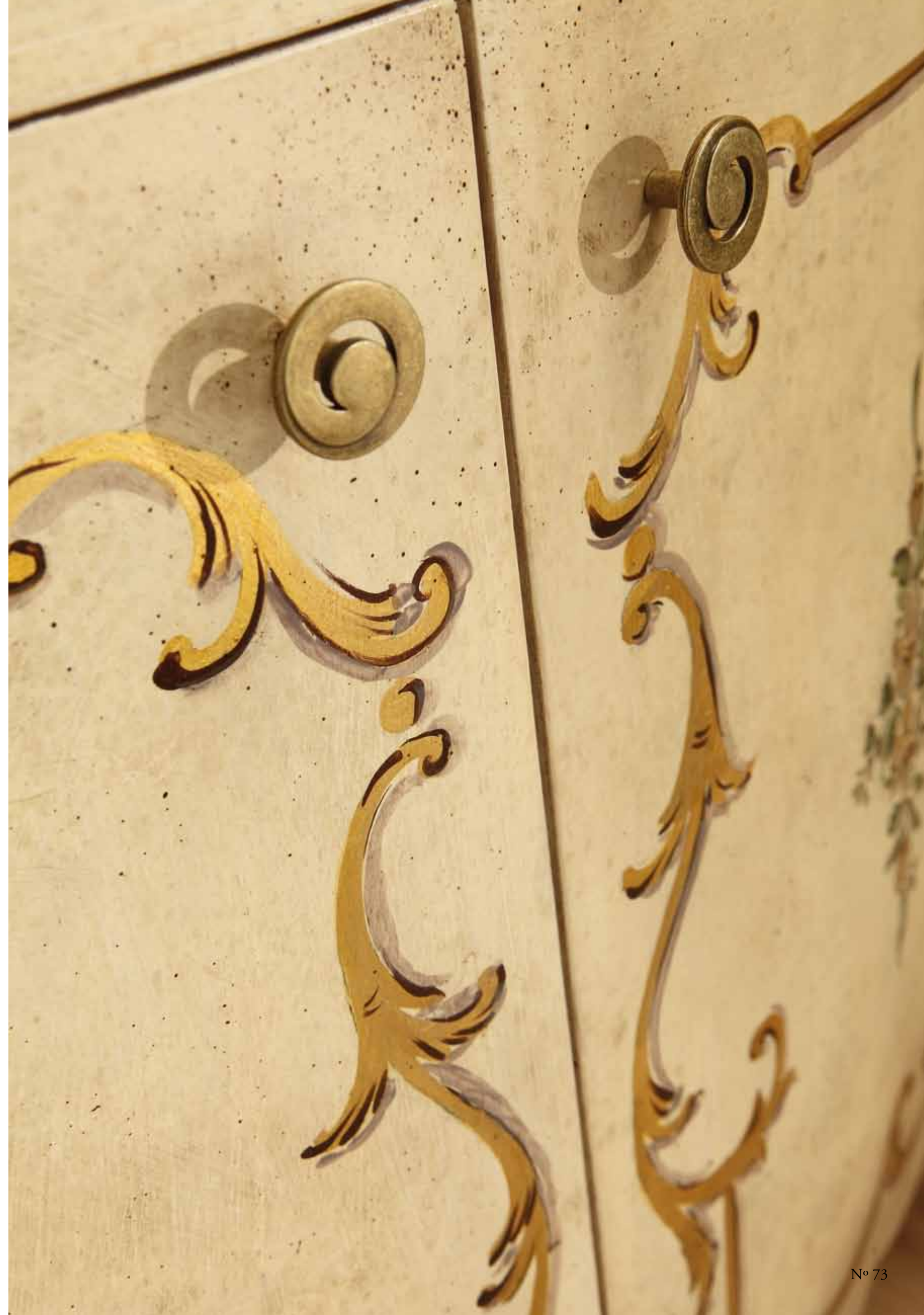



NARCISO DECORATO

Gli oggetti di pregio sono dedicati agli animi più sensibili, a chi sa dare un valore speciale, a volte sfuggente e inafferrabile, allo spazio che ci circonda.

Precious objects are dedicated to the more sensitive souls, who appreciate the special value they have, sometimes fleeting and elusive, to the space that surrounds us.
Престижные элементы мебели предназначены для очень впечатлительных клиентов, поскольку они способны придать особое, иногда едва заметное и неуловимое, значение окружающей обстановке.



Colore composizione: Panna invecchiato con decori floreali realizzati con pittura acrilica e foglia oro.
Materiali: Legno multistrato e gambe in legno massello.
Top lavabo: Top in marmo anticato biancone e lavabo sottopiano universale.
I particolari: Lampade con braccetti in ottone rivestiti in foglia oro.

Color composition: Antique cream with floral decorations created with acrylic paint and gold leaf.

Materials: Multilayer wood and solid wood legs.

Top: Antique white marble top and standard wash-basin undertop.

Detail: Lamps with brass arms covered with gold leaf.

Цвет комплекта: Кремовый, с эффектом старения и с цветочным декором, выполненный акриловыми красками и золотым фольгированием.

Материалы: Многослойная древесина, ножки из цельного дерева.

Столешица раковины: Поверхность из мрамора с эффектом старения Viapsole с универсальной встраиваемой раковиной.

Детали: Светильники с ручками из латуни, отделанными золотым фольгированием.

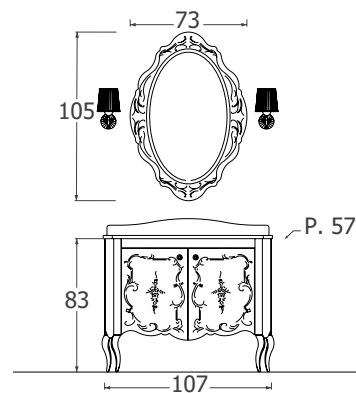

VANITY INTAGLIATO. CONNUBIO PERFETTO TRA ARTIGIANALITÀ E ARTE

QUESTA CONSOLLE È UN VERO ESEMPIO DI ESPRESSIONE ARTISTICA, DI ABILITÀ E DI SAPIENZA MANUALE. È REALIZZATA IN LEGNO MASSELLO ED È SCOLPITA NEL LEGNO CON TECNICHE ARTIGIANALI ED ARTISTICHE ORMAI FUORI DAL COMUNE. CI PROIETTIAMO IN ALTRI TEMPI, QUANDO I NOSTRI MAESTRI FORGIAVANO OGGETTI UNICI CON L'AUSILIO DI POCHI E SEMPLICI STRUMENTI, MA SOPRATTUTTO CON L'INCREDIBILE ABILITÀ DELLE LORO MANI. QUESTA ARTE NON SI È DEL TUTTO PERSA E RIESCE ANCORA A TRAMANDARSI CON GRANDE RARITÀ. L'INTAGLIO È UN LAVORO DURO, FATTO DI PRECISIONE CREATIVITÀ, FATICA E MOLTO TEMPO. DA NOTARE LA PREZIOSITÀ ANCHE NEI PARTICOLARI DEGLI ACCESSORI: LE SPLENDE MANIGLIE E LE LAMPADE CON BRACCETTI RIVESTITI IN FOGLIA ORO ED ARGENTO.

VANITY INTAGLIATO. PERFECT COMBINATION OF ART AND CRAFTSMANSHIP

This console table is a true example of artistic expression, skill and manual dexterity. It is made of solid wood, carved using traditional, artistic techniques, not commonly found today. We focus on the past, when our masters forged unique objects with the help of a few simple tools, but above all with incredible manual expertise. This art is not entirely lost and is still passed down from generation to generation, but it happens rarely. Carving is hard work and requires precision, creativity, effort and a lot of time. The precious details of the accessories are also noteworthy: the beautiful handles and lamps with arms covered with gold and silver leaf.

VANITY INTAGLIATO. ПРЕВОСХОДНОЕ СОЧЕТАНИЕ РУЧНОГО МАСТЕРСТВА И ИСКУССТВА

Эта консоль является настоящим примером художественного вкуса, мастерства и ручной работы. Она изготовлена и вырезана из цельного дерева с использованием художественной ручной техники, которая в наши дни применяется крайне редко. С этой моделью мы обращаемся в прошлое, когда создавались уникальные предметы с помощью небольшого количества простых инструментов, благодаря прежде всего невероятному таланту рук мастеров. Это искусство пока еще полностью не утеряно и передаётся из поколения в поколение, но встречается теперь достаточно редко. Резьба по дереву - это тяжёлая работа, включающая в себя творчество, большое усердие и много времени. Необходимо отметить ценность особенных элементов комплектующих деталей: восхитительные ручки и светильники с отделкой из золотого и серебряного фольгирования.





VANITY INTAGLIATO 01

Aspirare al massimo, avere l'accortezza di soffermarsi ad osservare ogni singolo, meraviglioso particolare. Nulla è lasciato al caso, dalla lavorazione della pietra alle preziose lampade, rivestite in foglia argento.

Aspiring to the maximum, being careful to stop and observe every single wonderful detail. Nothing is left to chance, from the craftsmanship of the stone to the precious lamps, covered in silver leaf.

Стремиться к высшему пределу и быть проницательным, чтобы задержаться и взглянуть на каждую отдельную великолепную деталь. Ничего не упущено из виду: от обработки камня до престижных светильников, отделанных серебряным фольгированием.



Colore composizione: Bianco antico.
Materiali: Legno multistrato e gambe in legno massello.
Top lavabo: Top in marmo tecnico "Rosso Asiago" e lavabo sottopiano universale.
I particolari: Lampade con braccetti rivestiti in foglia argento.

Color composition: Antique white
Materials: Multilayer wood and solid wood legs.
Top: "Rosso Asiago" marble top and standard wash-basin undertop.
Detail: "Rosso Asiago" marble top and standard wash-basin undertop.

Цвет комплекта: Белый антик.
Материалы: Многослойная древесина, ножки из цельного дерева.
Столешница раковины: Поверхность из специального типа мрамора "Rosso Asiago" с универсальной встраиваемой раковиной.
Детали: Светильники с ручками, отделанными серебряным фольгированием.

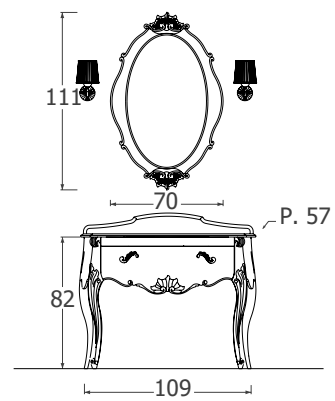

VANITY INTAGLIATO 02

Un segno forte, un segno di arte e di espressione. La lavorazione del legno nella sua espressione massima: l'arte dell'intaglio.

A strong sign of art and expression. Woodworking at its best: the art of carving.

Под знаком искусства и выразительности. Обработка дерева в его максимальном выражении: художественная резьба.



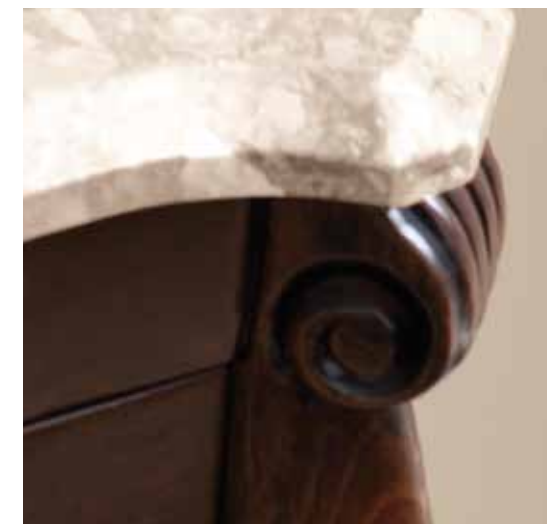

Colore composizione: Noce.

Materiali: Legno multistrato e gambe in legno massello.

Top lavabo: Top in marmo tecnico Botticino e lavabo sottopiano universale.

I particolari: Lampade con braccetti rivestiti in foglia oro.

Color composition: Walnut.

Materials: Multilayer wood and solid wood legs.

Top: Botticino marble top and standard wash-basin undertop.

Detail: Lamps with arms covered with gold leaf.

Цвет комплекта: Орех.

Материалы: Многослойная древесина, ножки из цельного дерева.

Столешница раковины: Столешница из специального типа мрамора Botticino с универсальной встраиваемой раковиной.

Детали: Светильники с ручками, отделанными золотым фольгированием.

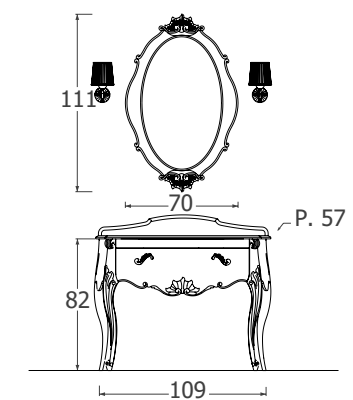

Laccati opachi o lucidi:

Lacquered matt or glossy: / Лакированные, матовые или блестящие:

Decò Vanity Vanity Duetto Narciso Mini Vogue Novecento Glam Vintage						
	Bianco White белый	Panna Sour Cream сметана	Crema Cream крем	Caffè Latte Coffee Milk Кофе Молоко	Beige Cipria Powder Beige Порошок Бежевый	Giallo Canarino Yellow Canary Желтый Канарские
	Rosa Chiaro Light Rose светло-розовый	Arancio Orange оранжевый	Rosso Rubino Ruby Red рубиново-красный	Rosso Porpora Red Purple Красный Фиолетовый	Lilla Lilac сиреневый	Prugna Plum Слива
	Fucsia Fuchsia фуксия	Melanzana Eggplant баклажан	Cuoio Leather Кожа	Canapa Hemp Конопля	Tortora Turtledove горлица	Marrone Brown Коричневый
	Grigio Luce Light Grey Светло-серый	Grigio Medio Medium Grey Серый	Grigio Antracite Charcoal Grey Темно-серый	Nero Black черный	Azzurro Limpido Clear Blue Светло-синий	Azzurro Cielo Blue Sky Голубое небо
	Azzurro Oceano Blue Ocean Голубой океан	Blu Colomba Pigeon Blue Голубь Синий	Blu Notte Blue Night Голубая ночь	Verde Cristallo Crystal Green Кристалл Зеленый	Verde Turchese Green Turquoise Зеленый Бирузовый	Verde Salvia Sage Green Мудрец Зеленый
	Verde Acqua Green Water Зеленая вода	Verde Mela Apple Green Зеленое яблоко	Grigio Metal Metal Grey Металл Серый	Fucsia Perlato Fuchsia Pearl фуксия Перл	Rame Metal Copper Metal Медь Металл	Beige Perlato Beige Pearl Бежевый Перл

Legni rovere classico:

Classic oak wood: / Древесина классический дуб:

Decò Classic					
	Rovere Noce Oak Walnut Дуб Орех	Rovere Moro Dark Oak темный дуб	Rovere Sbiancato Patinato White Oak Coated Белый дуб с покрытием	Rovere Miele Honey Oak Мед Дуб	Rovere Rosso Red Oak Красный дуб

Legno noce:

Wood walnut: / Дерево грецкого ореха:

Vanity Vanity Duetto Narciso Vogue Mini Vogue Novecento Vintage	
	Noce Walnut грецкий орех

Foglia:

Leaf: / сусальное:

Decò Vanity Vanity Duetto Narciso Vogue Mini Vogue Novecento Glam Vintage		
	Foglia Oro Gold leaf сусальное золото	Foglia Argento Silver leaf сусальное серебро

Anticati:

Antique: / Античный древесины:

Vanity Vanity Duetto Narciso Mini Vogue Novecento Glam Vintage Vogue				
	Sabbia Antico Antique Sand Песок античный	Giallo Antico Antique Yellow Желтый Античный	Verde Antico Antique Green Зелёный Античный	Grigio Antico Antique Grey Серый Античный

Decapè:

Decapè: / Травленный:

Decò Classic						
	Decapè Avorio Decapè Ivory Травленный Цвет слоновой кости	Decapè Rosa Decapè Pink Травленный Розовый	Dec. Azzurro Cielo Decapè Sky Blue Травленный Небесно-голубой	Dec. Azzurro Oceano Decapè Blue Ocean Травленный Голубой океан	Decapè Blu Notte Decapè Blue Night Травленный Темно-синий	Dec. Verde Acqua Decapè Green Water Травленный Цвет Морской волны
	Decapè Verde Turchese Decapè Green Turquoise Травленный Бирузовый	Decapè Verde Salvia Decapè Sage Green Травленный Серо-Зелёный	Decapè Bianco Argento Decapè Silver White Травленный Белый Серебро	Decapè Bianco Oro Decapè White Gold Травленный Белое Золото	Decapè Moro Argento Decapè Black Silver Травленный Тёмное Серебро	Decapè Moro Oro Decapè Black Gold Травленный Тёмное Золото

Spigolati:

Rub-throughs: / Рамочные:

Vanity Vanity Duetto Narciso Mini Vogue Novecento Glam Vintage Vogue			
	Spigolato Bianco White rub-through Рамочный Белый	Spigolato Rosso Red rub-through Рамочный Красный	Spigolato Nero Black rub-through Рамочный Чёрный

COLORI E FINITURE TOP.

COLOURS AND FINISHES FOR TOPS / ЦВЕТА И ОТДЕЛКИ СТОЛЕШНИЦЫ

Categorie top (marmi naturali / tecnici / quarzo resina):

Top categories (natural marble / technical / resin quartz):

Категории столешницы (натуральные мраморы / технические / кварцевый агломерат):

*Maggiorazioni: per marmi spessore 3 cm + 30%.
Additional costs: for marble with a thickness of 3 cm + 30%.
Надбавки: для мрамора толщиной 3 см + 30%.*

CATEGORIA A

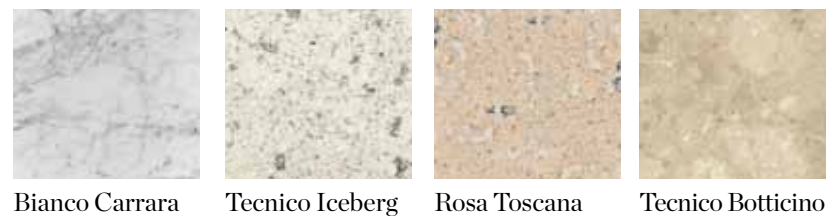

Bianco Carrara Tecnico Iceberg Rosa Toscana Tecnico Botticino

B



Beige Savannah Travertino Classico Rosso Asiago

CATEGORIA C

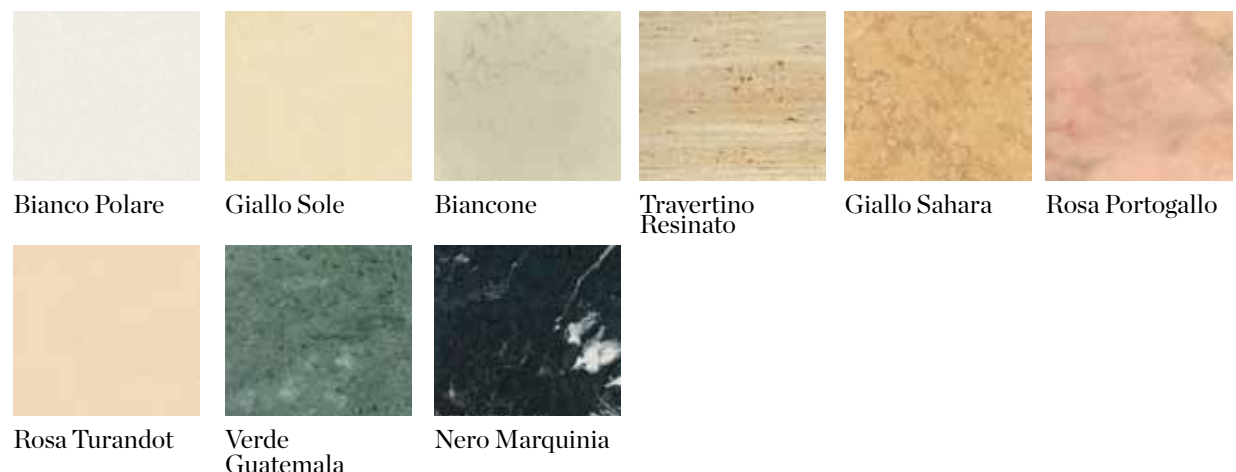

Bianco Polare Giallo Sole Biancone Travertino Resinato Giallo Sahara Rosa Portogallo
Rosa Turandot Verde Guatemala Nero Marquina

D



Roccia Bianca Roccia Beige Roccia Grigia Roccia Marrone Roccia Nera
Starlight White Starlight Grey Starlight Blue Starlight Green Starlight Red Starlight Yellow
Starlight Ruby Starlight Sapphire Starlight Black New Emperador Bianco Cristallino Opalite
Quarzo Extrabianco Quarzo Noce Quarzo Grigio Antracite Quarzo Nero

COLORI E FINITURE TOP.

COLOURS AND FINISHES FOR TOPS / ЦВЕТА И ОТДЕЛКИ СТОЛЕШНИЦЫ

Cristalli Float ed Extra chiari:

Float and Extra clear Crystals: / Листовое и сверх-светлое стекло:

*Top in cristallo extrachiaro, spessore 15 mm.
Extra clear crystal top, with thickness of 15 mm.
Столешница из сверх-светлого стекла, толщина 15 мм.*



Bianco White белый Panna Sour Cream сметана Crema Cream крем Caffè Latte Coffee Milk Кофе Молоко Beige Cipria Powder Beige Порошок Бежевый Giallo Canarino Yellow Canary Желтый Канарские
Rosa Chiaro Light Rose светло-розовый Arancio Orange оранжевый Rosso Rubino Ruby Red рубиново-красный Rosso Porpora Red Purple Красный Фиолетовый Lilla Lilac сиреневый Prugna Plum Слива
Fucsia Fuchsia фуксия Melanzana Eggplant баклажан Cuoio Leather Кожа Canapa Hemp Конопля Tortora Turtle dove горлица Marrone Brown Коричневый
Grigio Luce Light Grey Светло-серый Grigio Medio Medium Grey Серый Grigio Antracite Charcoal Grey Темно-серый Nero Black черный Azzurro Limpido Clear Blue Светло-синий Azzurro Cielo Blue Sky Голубое небо
Azzurro Oceano Blue Ocean Голубой океан Blu Colomba Pigeon Blue Голубь Синий Blu Notte Blue Night Голубая ночь Verde Cristallo Crystal Green Кристалл Зеленый Verde Turchese Green Turquoise Зеленый Бирюзовый Verde Salvia Sage Green Мудрец Зеленый
Verde Acqua Green Water Зеленая вода Verde Mela Apple Green Зеленое яблоко Grigio Metal Metal Grey Металл Серый Fucsia Perlato Fuchsia Pearl фуксия Перл Rame Metal Copper Metal Медь Металл Beige Perlato Beige Pearl Бежевый Перл

Foglia:

Leaf: / Сусальное:



Foglia Oro Gold leaf сусальное золото Foglia Argento Silver leaf сусальное серебро

Lavorazioni possibili per i bordi dei top in marmo o vetro:

Possible features for marble or glass top edges: / Возможна обработка для кромки мраморных и стеклянных столешниц:

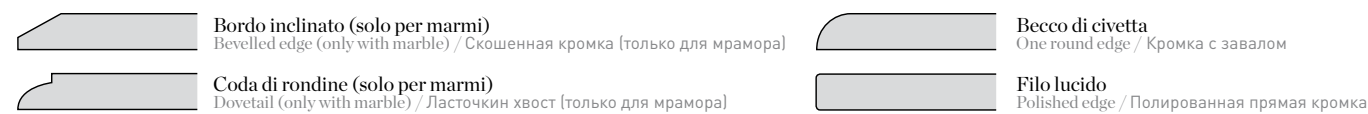

Bordo inclinato (solo per marmi) Bevelled edge (only with marble) / Скошенная кромка (только для мрамора) Becco di civetta One round edge / Кромка с завалом
Coda di rondine (solo per marmi) Dovetail (only with marble) / Ласточкин хвост (только для мрамора) Filo lucido Polished edge / Полированная прямая кромка

Design
Studio Legnobagno

Foto e Grafica
Studio21

Ringraziamenti
effepi rubinetterie

www.legnobagno.it
LEGNOBAGNO®

LEGNOBAGNO

LEGNOBAGNO®

STABILIMENTO PRODUTTIVO
VIA ALFREDO FIERAMONTI (ZONA INDUSTRIALE)
04012 CISTERNA DI LATINA (LT)
phone +39 06 9680943 - Fax +39 06 9680948

info@legnobagno.it
www.legnobagno.it